

Metal Sheds

REF:20190909

2 段ワークベンチ

基本組立説明書

図を参考にしながら読んでください。施工をスムーズに行うため、電動ドライバーをお使いください。すべての手順ごとにボルトナットを確実に締めてください。

▲ 組み立てる前に

- A：付属部品表に沿って、箱内の付属部品をチェックして下さい。
- B：組立説明書を最後まで読んで、確認しながら組み立ててください。
- C：部品を取り扱う際には、ゴム製手袋などをして、怪我をしないように十分に注意してください。
- D：お子様が製品を使用する際には、絶対に目を離さないでください。
- E：万が一、製品が破損したり、部品を損失し、製品の組み立てが困難になってしまった場合は、お買い上げの販売店にお問い合わせください。
- F：本商品は、未塗装の亜鉛メッキスチール材の為、製造中に起因する表面のキズや擦れ跡、梱包テープ跡が残っている場合があります。製品上の特性として交換対象品にはなりません。

必要な工具

- ・電動ドライバー、プラスドライバービット（3番）、スパナ（10mm）
 - ・メジャー（差し金）・ゴム手袋
- L型を組み立てる場合は、6.5mmの鉄工ドリル刃が必要となります。

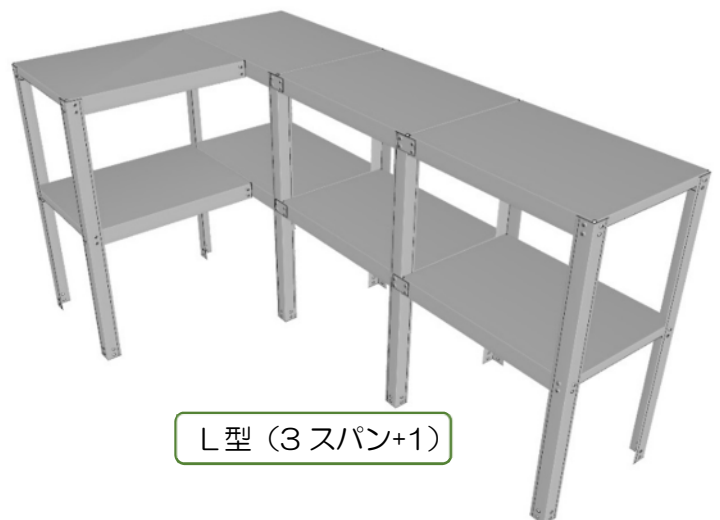
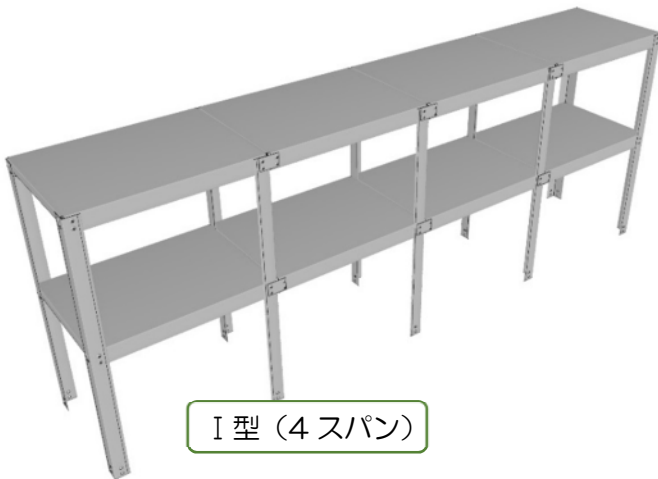

component list

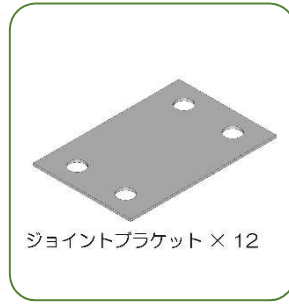
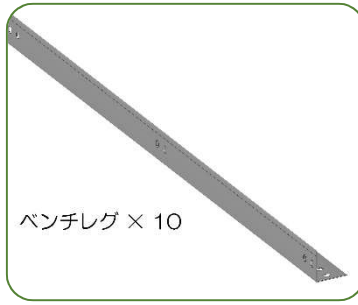
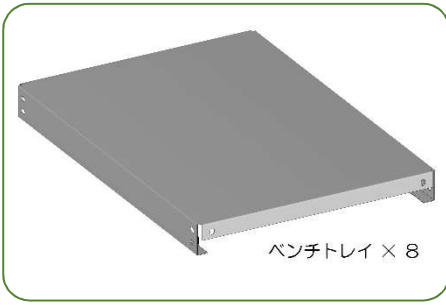

◎ I 型（4 スパン）の組み立て

1. 下図のようにベンチトレイの各角部にベンチレグを 3 箇所取り付けます。

ベンチトレイボルト穴とベンチレグボルト穴が重なっている箇所全てにボルトナットで仮締めします。

※本締めは、全ての部材が連結し終えてからとなります。

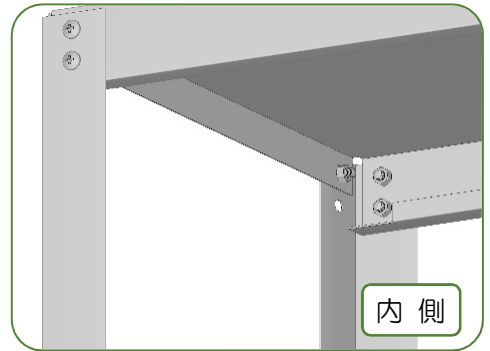
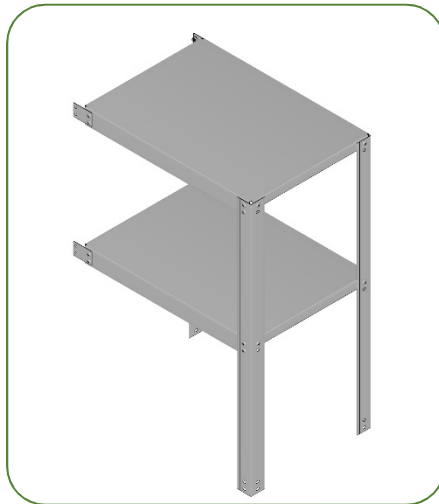

平面図

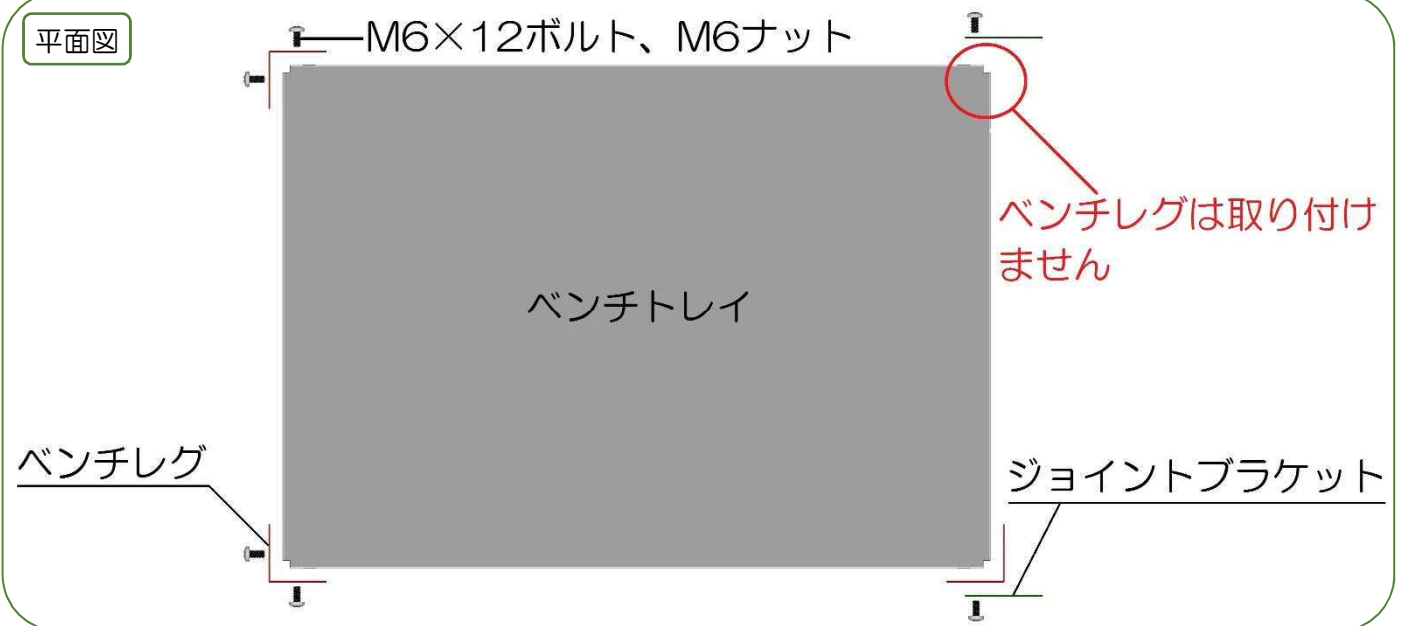

2. 取り付け終わりましたら、同じ手順で全てのベンチトレイ、ベンチレグを全て取り付けてください。

※ TM6 に設置する場合は、I 型（4 スパン）は設置できません。I 型（3 スパン）か、L 型

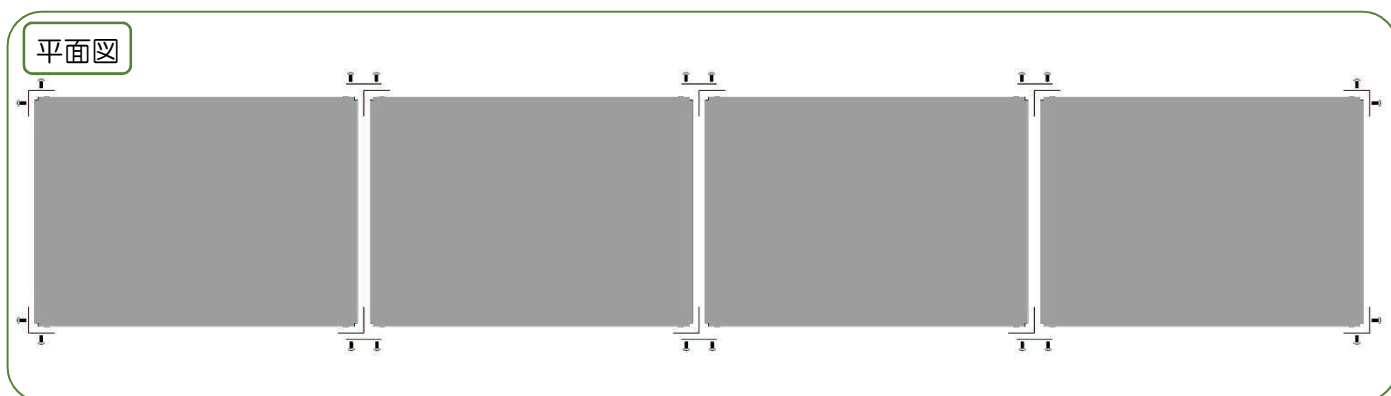
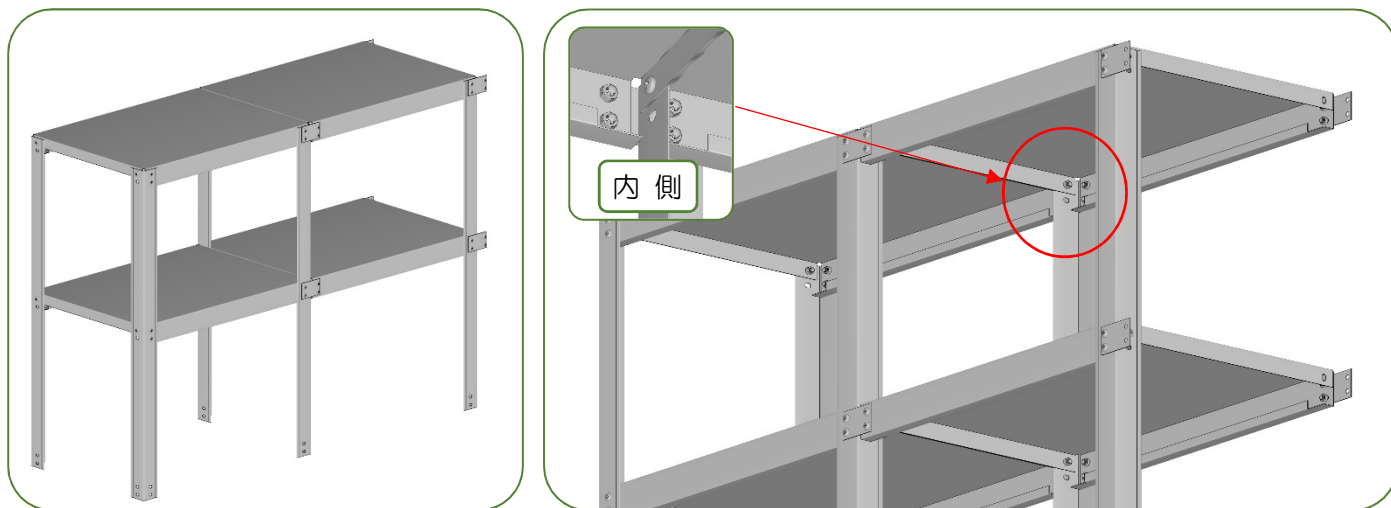

3. 全ての部材を組み立て終わりましたら、ボルトナットを本締めして完成となります。

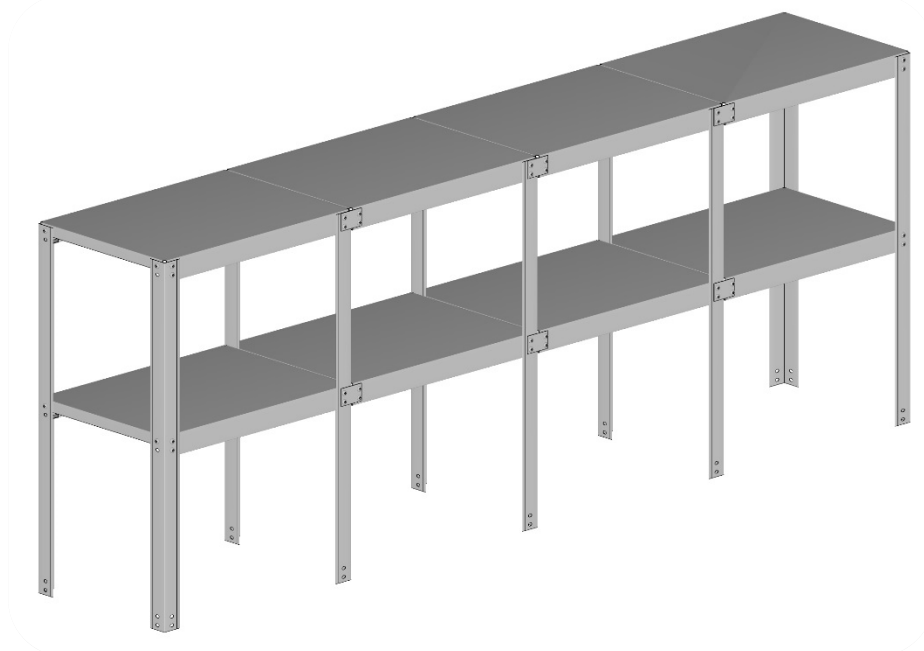

◎L型（3スパン+1）の組み立て

1. I型と同じ手順で、ベンチトレイ、ベンチレグを図1のように組み立て、L型に連結します。

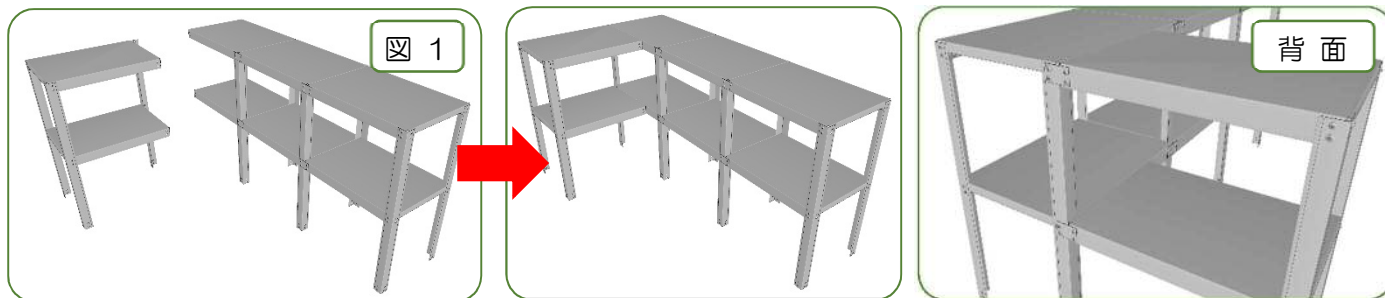

2. 図2の赤丸箇所に6.5mmの穴をあけ、付属のボルトナットで連結します。

下段のベンチトレイも同様に穴あけして、ボルトナットで連結して下さい。

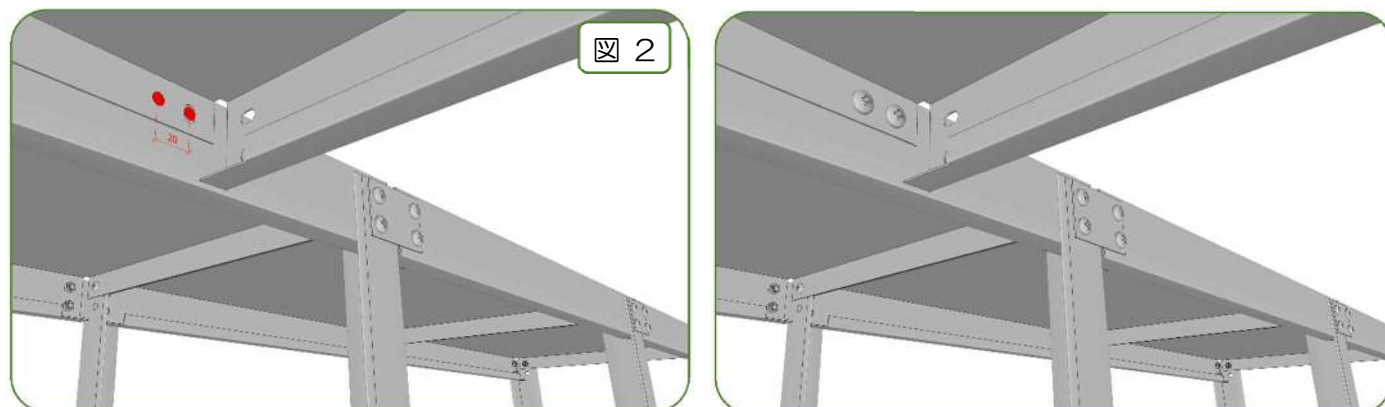

3. 全て連結し終わりましたら、完成となります。

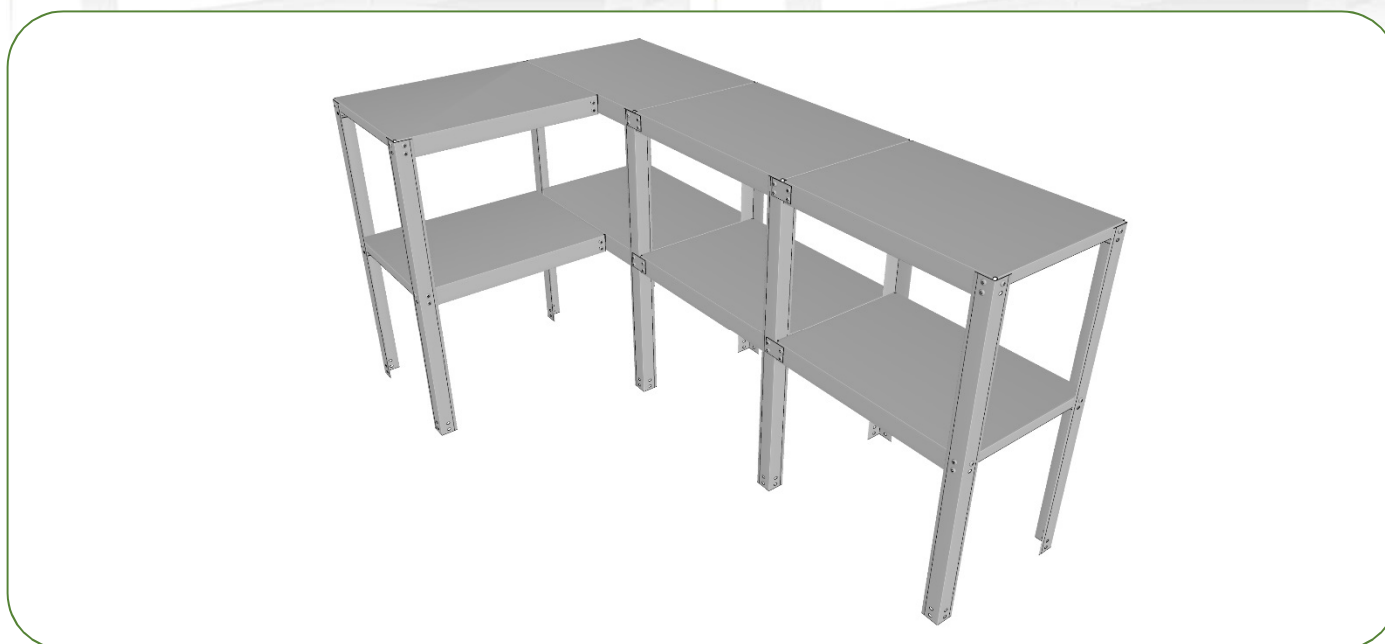

業務用

- ⚠️ 組み立てが完了しましたら、ボルトナットの打ち忘れや緩んでいる箇所が無いのか、再度確認して下さい。
- サイズ、仕様は予告なく変更する事があります。
- 本取扱説明書掲載内容及び図版の無断転載は固くお断りします。