

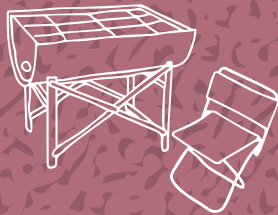

Bicycle Stores & Metal Sheds



[英国製]

ガーデナップ
自転車倉庫&メタルシェッドカタログ



家族みんなの 秘密基地、 メタルシェッド。



GardenUp Co., Ltd.

ガーデナップの商品は単なる物置ではありません。
アクティブなこだわり派のために作られた、
趣味性の高いメタル倉庫です。

例えばデザイン。
効率を考えた縦パネルではなく、クラシカルで自然な木製倉庫のデザ
インをそのまま再現するために、あえて非効率な横張りの鍍壁パネル
を採用しました。なぜならクラシックで自然なデザインは、飽きがこ
ないから。そしてオリーブグリーンを基調にした配色は、グレーが定
番の日本の物置にはない、園芸大国・英国ならではのモノ。一番使い
たい場所「庭」に溶け込みながら、自然に存在価値を示します。

例えば素材。
側面と屋根には耐久性に優れた高品質パネルを使うのは当たり前。
その上、今では住宅外壁にも使われるガルバリウム、さらに PVC 樹
脂コーティングを施すことで上質なレザー調の肌触りを再現しました。
冷たいスチールが、優しいレザー調なんて ---- それがかっこいいです。

そして、職人泣かせの施工性。
組み立ての基本はボルトとナットですが、その個数の多さと重さに驚
くでしょう。それは強度の不足した安価な製品やプラスチック製の製
品とは違い、本物の倉庫を目指しているから。
組立は大変。でも完成して得られる充実感。それは本場・英国の本物
の証だと思ってもらえれば幸いです。

Bicycle Stores & Metal Sheds



製造元の英国 TRIMETALS は、設立から 45 年以上信頼され続ける、ヨー
ロッパを代表する高性能メタル倉庫メーカーです。ガーデナップ(株)で
は、さらに日本市場にあった商品開発を行い、英国 TRIMETALS と共同
で日本向けにアレンジした自転車倉庫を開発し輸入販売しています。

Index 目次 ----- 3

Gallery 施工事例 ----- 4

Metal Sheds メタルシェッド

 TM1 ----- 8

 TM2 ----- 10

 TM2W ----- 12

 TM2BP ----- 14

 TM4 ----- 16

 TM5 ----- 18

 TM6 ----- 20

Bicycle Stores 自転車倉庫 

 TM3 ----- 22

 Standard cycle ----- 24

 TM6 cycle plus ----- 26

Patio Box 多目的収納ボックス

 TM7(S)(L) ----- 28

New Option 新オプション ----- 30

Specifications 仕様

追加オプション ----- 32

材質・カラー ----- 33

基礎施工例 ----- 34

注意事項 ----- 35

NEWS 新たな基地が誕生、その名は TM2 ボードプラス。



サーフボードやスノーボードなど、長さのある板物を収納するラックと小物を飾れる3段棚有孔ボードをセット。OSB合板を工夫した内部空間は、時間を忘れて長居をしてしまいそうです。

NEWS 倉庫から遊び空間へ、3つの新オプション登場！

物を収納するだけの倉庫ではなく遊ぶ時間も一緒にしまいたい。オリジナルカッティングステッカー、3段有孔ボードや木質のサイドウォールパネルが、倉庫らしからぬ遊び空間にします。(詳しくは p30 参照)



NEWS 屋根用断熱結露防止材がオプション対応に変わります。

2018年9月入荷分より、屋根用も別売(材質:ポリオレフィンフォーム、要施工)のオプション対応になります。



NEWS カッコよく決めろ！ユニオンジャック

ふと見上げると英国国旗が。なんて、さりげないところに英国製の証を。(全タイプに付属)



Gallery
施工事例



- ①メンテナンスもできる縦置き自転車倉庫。用品や使い込んだパーツも一緒に飾って楽しむ、ちょうどいい大きさ。
- ②雨の日も風の日も安心。フラットな床で出し入れも容易です。
- ③泥がついていても気にしない。オフロードバイクの収納にメタルシェッドは最高！。

- ④植栽のグリーンとマッチしたツートンカラーのTM5。
- ⑤玄関先においても自然になじむクリーム色のTM3。
- ⑥メタルを感じさせない深みのあるオリーブグリーン。鍍金のデザインは前庭にも溶け込みます。



TM6CP



ロードバイクを縦置きに収納。
パーゴラ下ではメンテナンスも。



TM1

garden & exterior en
モデルガーデン



TM3



TM7



TM3



- ④内壁を板張りにしてナチュラルテイストに。
- ⑤ツートーンのTM3とTM7を保育園の遊具入れに。運動会が楽しそう。
- ⑥TM3はワークベンチの収納も可能。ガーデニング用品一式を使い勝手よく収納できます。
- ⑦山登り道具一式も全てTM4の中に。いつでも出かけられる状態です。
- ⑧折り畳み自転車をはじめ、様々なアウトドア用品をまとめて収納、取り出しもラクで使い勝手のいいTM3。



TM2W

Balcom Marina Bay 二輪専門店



①

①カッコイイ大型バイク Harley Davidson と幅が広いTM2Wが見られるバイクショップ。



TM3



TM2
カスタム品

③

- ②マンション1F駐車場のデッドスペースにTM3を設置し、住用の鍵付きトランクルームとして有効活用。
- ③集合住宅向けに作られた1m x 2mサイズの特注TM2



TM3

⑧



TM4

⑦

Metal Sheds

メタルシェッド

TM1



誰にも邪魔されない、
ママの自分時間。

ウッドフロア、2段ワークベンチはオプションです

TM1

飽きのこないブリティッシュデザイン。
お庭の雰囲気を変えずにインテリアの一部としてなじむ外観です。

[アペックススルーフ]

Feature

耐久性に優れた高品質パネルを採用。また英国基準の防火性能承認を受けています。メンテナンスフリー。

安心の上下ドアノブロックバー機能(カギ)付き。

ウォークインが可能な天井高と大きな荷物の出し入れもダブルドアなのでラクラク。扉外側にスロープ付。



Spec

サイズ	W 1835(ドア開口 1395) D 2430 H 2085 (ドア開口 H1740)			ベースサイズ W1900 D2550
ベース面積・重量	4.56㎡ (1.38 坪) 約 159kg			
GU コード・カラー	[D60TM1OG] ■オリーブグリーン [D60TM1MLOG] ■ソートーン (ムーアランド/オリーブグリーン) 側面と背面パネルはムーアランドです。			
材質	P.33 共通仕様参照			
付属品	 収納に便利な2段吊り棚 (W1752xD203XH420)	 上下ドアノブロックバー機能	※マスター扉の位置は向かって左側です。 マスター扉の位置は変更できません。	
追加オプション品 →詳細は P.32 参照	 2段ワークベンチ	 ハスプ&パドロック (南京錠付)	 ウッドフロア	 屋根用・側面用 ポリオレフィンフォーム 断熱結露防止材

設置例(側面)

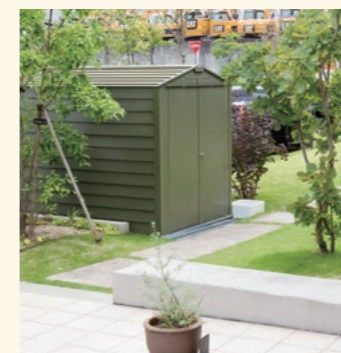

収納例: 家族みんなの自転車も収納可能



収納イメージ



商品の色は印刷の性質上、実物とは多少異なる場合があります。巻末の RAL カラー番号をご確認ください。

Metal Sheds

メタルシェッド

TM2



ワイルドな一日が、
今日もココからはじまると。



TM2

扉の両側にスロープがあり、バイクや電動三輪車、トラクターなどの収納に便利。細身で奥行き深めのマルチなシェッド。

[ペントルーフ]

Feature







耐久性に優れた高品質パネルを採用。また英国基準の防火性能承認を受けています。メンテナンスフリー。

安心の上下ドアノブロックバー機能(カギ)付き。

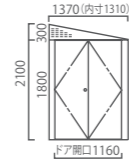
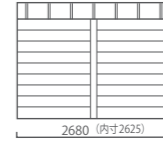
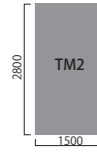
ウォークインが可能な天井高とダブルドアで大きな荷物の出し入れもラクラク。また低床仕様で自転車やバイクも出し入れしやすく、愛車のガレージに最適です。扉の内・外側にスロープ付。

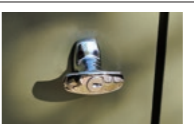

Spec

サイズ	W 1370 (ドア開口 W 1160) D 2680 H 2100 (ドア開口 H 1740)				ベースサイズ W1500 D2800
ベース面積・重量	4.04㎡ (1.22 坪) 約 161kg				
GU コード・カラー	[D60TM2OG] ■ オリーブグリーン ※背面パネルも塗装がされています。				
材質	P.33 共通仕様参照				
付属品	 収納に便利な2段吊り棚 (W1752xD203XH420)		 上下ドアノブロックバー機能		
追加オプション品 →詳細は P.32 参照	 2段ワークベンチ	 ハスプ&パドロック (南京錠付)	 ウッドフロア	 屋根用・側面用 ポリオレフィンフォーム 断熱結露防止材	

背面写真

ドアは前後どちらにもつけられます



使用イメージ



庫内の納まり



商品の色は印刷の性質上、実物とは多少異なる場合があります。巻末の RAL カラー番号をご確認ください。

Metal Sheds

メタルシェッド

TM2W



仕事も遊びも「極める」。



12 使用例：内部の板張り、棚は商品に含まれておりません。

TM2W

人気のTM2の幅が広くなり、さらに用途が広がったTM2W。
バイク好きなお客様の声から生まれたニューモデル。

[ペントルーフワイド]

Feature

耐久性に優れた高品質パネルを採用。また英国基準の防火性能承認を受けています。メンテナンスフリー。

安心の上下ドアノブロックバー機能(カギ)付き。

ウォークインが可能な天井高と大きな荷物の出し入れもダブルドアなのでラクラク。バイクガレージとしても最適。また低床仕様で自転車やバイクも出し入れしやすくなっています。扉外側にスロープ付。



Spec

サイズ	W 1820 (ドア開口 W1395) D 2680 H 2100 (ドア開口 H1740)			ベースサイズ W1950 D2800
ベース面積・重量	5.46㎡ (1.65 坪) 約 203.5kg			
GU コード・カラー	[D60TM2WOG] ■ オリーブグリーン ※背面パネルも塗装がされています。			
材質	P.33 共通仕様参照			
付属品	 収納に便利な2段吊り棚 (W1752xD203XH420)	 上下ドアノブロックバー機能	※マスター扉の位置は向かって左側です。 マスター扉の位置は変更できません。	
追加オプション品 →詳細は P.32 参照	 2段ワークベンチ	 ハスプ&パドロック (南京錠付)	 ウッドフロア	 側面用 ポリオレフィンフォーム 断熱結露防止材

使用イメージ：オプションの2段ワークベンチ（3スパンのみ使用）

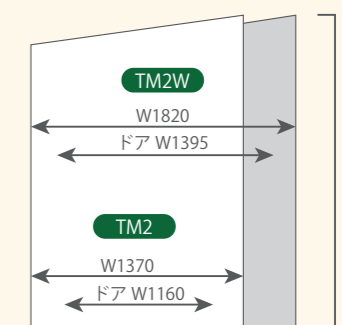

商品の色は印刷の性質上、実物とは多少異なる場合があります。巻末のRALカラー番号をご確認ください。

Metal Sheds

メタルシェッド

TM2 board plus

ボードプラス



横乗り系倉庫、誕生。



NEW

TM2 board plus

横乗り系スポーツの収納に特化したTM2 ボードプラス。「収納+タマリバ空間」としてご提案します。

[ペントルーフ]

Feature

小物、メンテ道具などを飾って置ける三段棚有孔ボード。フック金具で小物や帽子など好きな位置に飾れます。

内寸約 2600mmのTM2は、横乗り系アイテムの収納に最適。角度を調節できる壁掛けタイプを採用。

横胴縁とOSB合板(ビス付き)は現場カット不要。側面パネルとの間に断熱材(別売)を設置することも可能。



Spec

サイズ	W 1370 (ドア開口W1160) D 2680 H 2100 (ドア開口H1740)			ベースサイズ W1500 D2800
ベース面積・重量	4.04㎡ (1.22坪) 約 272kg			
GUコード・カラー	[D60TM2BP] ■オリーブグリーン ※背面パネルも塗装がされています。			
材質	P.33 共通仕様参照			
付属品				
	<p>※マスター扉の位置は向かって左側です。マスター扉の位置は変更できません。</p>			

収納ボードサイズ

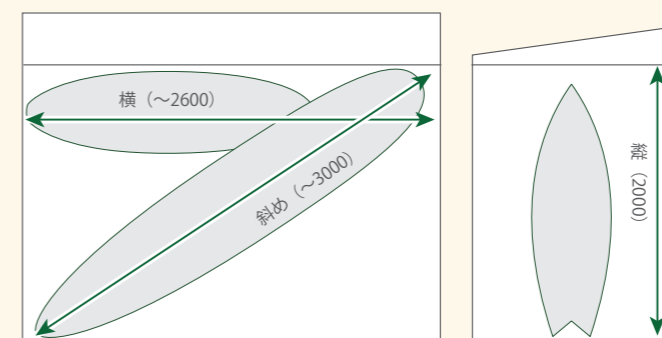

横置きサイズのボードラックはショートボードはもちろん、8フィート程度のミッドレングス、セミロングボードが最適です。

斜めにすれば9フィート程度のロングボードも入ります。

Metal Sheds

メタルシェッド

TM4



大きくなっても
ボクとずっと一緒だよ。



TM4

毎日つかうガーデニング用品やカー用品の収納、分別ゴミの一時保管などに便利なコンパクトサイズの物置。

[ミニストレージ]

Feature

バネスプリング採用によりスムーズな開閉が可能。

クッションテープにより雨漏りがしにくい構造です。
メンテナンスフリーの高品質パネルを採用。
また、英国基準の防火性能承認を受けています。

側面2箇所にある安心のロック機能付き
(カギは市販品を別途ご購入する必要があります)。

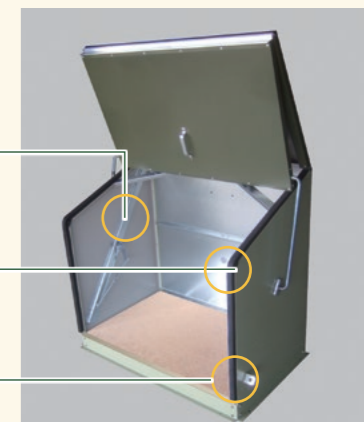

Spec

サイズ	W 1090 D 660 H 1000 (オープン時 H1550)		ベースサイズ W1190 D760
ベース面積・重量	0.72㎡ (0.2坪) 約 29kg		
GUコード・カラー	[D60TM4MLOG] ■ソートーン (ムーアランド / オリーブグリーン) 側面パネルはムーアランド。背面パネルは未塗装になります。		
材質	P.33 共通仕様参照		
付属品	クッションシール※	バネスプリング	ロック機能
追加オプション品 →詳細は P.32 参照	側面・屋根用 ポリオレフィンフォーム 断熱結露防止材	ウッドフロア	※クッションシール素材の性質上、屋根の押され跡が付く場合があります

収納イメージ/
カート類の収納

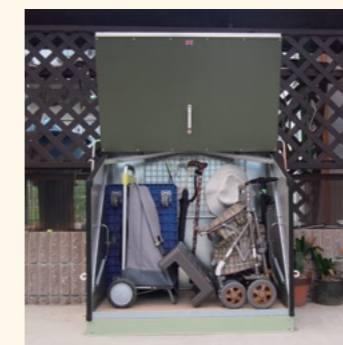

収納イメージ/
防災関連品のストック



収納イメージ/
分別ゴミの一時保管



商品の色は印刷の性質上、実物とは多少異なる場合があります。巻末の RAL カラー番号をご確認ください。

Metal Sheds

メタルシェッド

TM5



趣味に明け暮れる部屋、確保。

Bloom and Broom モデルガーデン

TM5

シリーズの中で一番大きな TM5。
 アクリル窓が付いて中も明るく、趣味性の高い倉庫です。

[アペックスルーフ]

Feature

安心の上下ドアブロックバー機能（カギ）付き。

耐久性に優れた高品質パネルを採用。また英国基準の防火性能承認を受けています。メンテナンスフリー。

ウォークインが可能な天井高になっており、大きな荷物の出し入れしやすいダブルドアです。正面 2 箇所にアクリル窓、扉外側にスロープ付き。



サイズ	W 3010 (ドア開口 1395) D 2430 H 2220 (ドア開口 H1740)		ベースサイズ W3300 D2700
ベース面積・重量	7.8㎡ (2.36 坪) 約 261 kg		
GU コード・カラー	[D60TM5MLOG] ■ ツートーン (ムアランド/オリーブグリーン) 側面パネルと背面パネルはムアランドです。		
材質	P.33 共通仕様参照		
付属品	 収納に便利な 2 段吊り棚 (W1752xD203XH420)	 上下ドアノブロックバー機能	*マスター扉の位置は向かって左側です。 マスター扉の位置は変更できません。
追加オプション品 →詳細は P.32 参照	 2 段ワークベンチ	 ハスプ&パドロック (南京錠付)	 ウッドフロア
	 屋根用・側面用 ポリオレフィンフォーム 断熱結露防止材		

ムアランドとオリーブグリーン。
 2つのカラーがおしゃれにマッチング。



収納例
 (木製の棚は付属しません)



アクリル窓



商品の色は印刷の性質上、実物とは多少異なる場合があります。巻末の RAL カラー番号をご確認ください。

Metal Sheds

メタルシェッド

TM6

次の季節まで、
でばん
ベストに休む。



ウッドフロア、2段ワークベンチはオプションです。



TM6

狭い場所に最適なスリムタイプが誕生。
畳1枚分強、出幅約1mと場所を選びません。

[アペックスルーフ]

Feature





耐久性に優れた高品質パネルを採用。また英国基準の防火性能承認を受けています。メンテナンスフリー。

安心の上下ドアノブロックバー機能(カギ)付き。

ウォークインが可能な天井高と大きな荷物の出し入れもダブルドアなのでラクラク。扉外側にスロープ付。

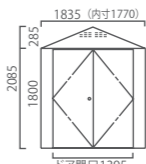

Spec

サイズ	W 1835(ドア開口 1395) D 1085 H 2085 (ドア開口 H1740)			ベースサイズ W1900 D1200
ベース面積・重量	1.8㎡ (0.55 坪) 約 121kg			
GUコード・カラー	[D60TM6OG] ■オリーブグリーン			
材質	P.33 共通仕様参照			
付属品	 収納に便利な2段吊り棚 (W1752xD203XH420)	 上下ドアノブロックバー機能	※マスター扉の位置は向かって左側です。 マスター扉の位置は変更できません。	
追加オプション品 →詳細は P.32 参照	 2段ワークベンチ	 ハスプ&パドロック (南京錠付)	 ウッドフロア	 屋根用・側面用 ポリオレフィンフォーム 断熱結露防止材

付属品の2段吊り棚を背面に使用したイメージ 施工：ブルームアンドブルーム様



緑石ブロック上に設置



商品の色は印刷の性質上、実物とは多少異なる場合があります。巻末のRALカラー番号をご確認ください。

大切なパートナーだから、
大好きな自転車だから。



TM3

2台まで収納できて、出し入れもラクラク。
ガーデナップがTRIMETALSと共同開発したオリジナル自転車倉庫です。



ガーデナップ & TRIMETALS
共同開発オリジナル商品

Feature

形が付きにくい防雨ウェザーシールにより雨漏れがしにくい構造です。メンテナンスフリーの高品質パネルを採用。英国基準の防火性能承認を受けています。

安心のロック機能付き。
(側面×2箇所、扉×2箇所。カギは市販品を別途ご用意ください)

ガススプリング採用により、安全でスムーズな開閉が可能。



Spec

サイズ	W1850 (アーム外々 1930) D765 H1390 (オープン時 H2140)		ベースサイズ W1920 D820
ベース面積・重量	1.32㎡ (0.4坪) 約77kg		
GUコード・カラー	[D60TM3CR] ■クリーム色 [D60TM3MLOG] ■ツートーン (ムアランド/オリーブグリーン) 側面パネルはムアランド。背面パネルはオリーブグリーンです。		
材質	P.33 共通仕様参照		
付属品	防雨ウェザーシール ガススプリング ロック機能 メタルフロア		
追加オプション品 →詳細は P.32 参照	側面・屋根用 ポリオレフィンフォーム 断熱結露防止材		

オープン時出幅 400mm。開閉操作には、800mm のスペースが必要です。

スポーツバイクと電動アシスト自転車の2台を収納

背面パネルも塗装がされています。

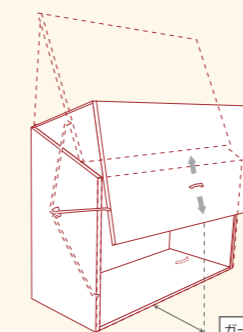

開閉方法動画
TM3の扉を簡単に開閉するコツを動画でご覧いただけます。



ガーデナップ TM3 検索





週末の楽しみは、この中に。



スポーツバイクなら3台収納可能



複数台が収納できる駐輪スペースに。



Standard cycle



奥行き広めで3台まで収納OK！
玄関先やお庭においても雰囲気を壊さない、
自転車倉庫のスタンダードモデル。

Feature

メンテナンスフリーの高品質パネルを採用。クッションシールにより
雨漏れがしにくい構造です。英国基準の防火性能承認。

安心のロック機能付き。

(側面×2箇所、扉×2箇所。カギは市販品を別途ご購入ください)



Spec

サイズ	W 1820 (アーム外々 1940) D 870 H 1325 (オープン時 H 2060)			ベースサイズ W1895 D890
ベース面積・重量	1.74㎡ (0.5坪) 約 59kg			
GUコード・カラー	[D60TMBSMLOG] ■ クリーム色 [D60TMBSMLOG] ■ ソートーン (ムーアランド / オリーブグリーン) 側面パネルはムーアランドです。			
材質	P.33 共通仕様参照			
付属品	 ロック機能	 ガススプリング	 クッションシール※	※クッションシール素材の性質上、屋根の押され跡が付く場合があります。
追加オプション品 →詳細は P.32 参照	 側面・屋根用 ポリオレフィンフォーム 断熱結露防止材	 ウッドフロア	スタンダードサイクルは床板がついていません。 土間コン仕様又は簡易基礎で直にご利用いただくか、ウッドフロア (オプション) をご利用ください。	

収納イメージ (1)
幼稚園の遊具入れとして活躍



収納イメージ (2)
多目的に使える収納庫として



背面パネルは未塗装になります。





扉を開ける。
ニヤツとする俺。



ウッドフロア、サイドウォールパネルは木質ボードの為、複数のパネルを継ぎ足す場合、木目・柄・色合いが均一にならない場合があります。

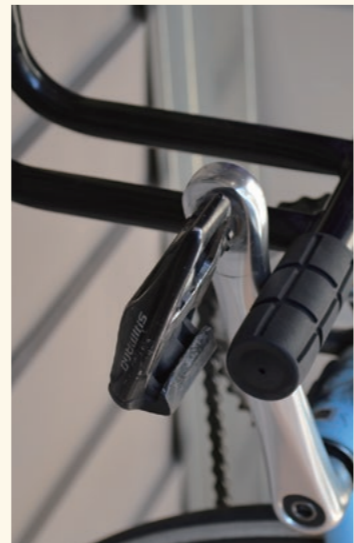
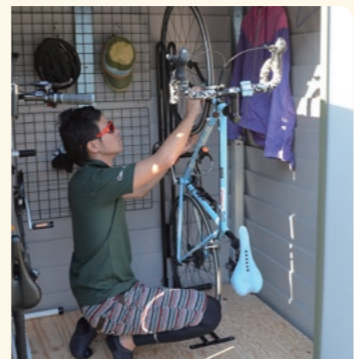

TM6 cycle plus

メタルシェッドTM6が自転車収納専用に進化したニューモデル。まるで自分だけの秘密基地のように楽しめます。

Feature

ウェア、シューズ、ヘルメット、メンテ工具類、スペアパーツなどを合わせて収納できる3段棚有孔ボード。

TM6の特徴にプラスして、スポーツバイク2台縦置きに収納可能なスタンドを装備。手軽に収納でき、楽々スムーズイン、脱着も超簡単。

上下ドアノブロックバー機能（鍵付）に加え、ハスプ&パドロックと専用ウッドフロアを標準装備、セキュリティと自転車の保護を強化。



Spec

サイズ	W 1835(ドア開口 1395) D 1085 H 2085 (ドア開口H1740)			ベースサイズ W1900 D1200
ベース面積・重量	1.8㎡ (0.55坪) 約 159kg			
GUコード・カラー	[D60TM6CPSOG] ■オリーブグリーン			
材質	P.33 共通仕様参照			
付属品				ウッドフロア
				上下ドアノブロックバー機能 ハスプ&パドロック (南京錠付) サイクルスタンド 2台※1
				サイドウォールパネルセット (要施工)※2
				追加オプション品 →詳細は P.32 参照
				側面・屋根用 ポリオレフィンフォーム 断熱結露防止材

※マスター扉の位置は向かって左側です。 マスター扉の位置は変更できません。

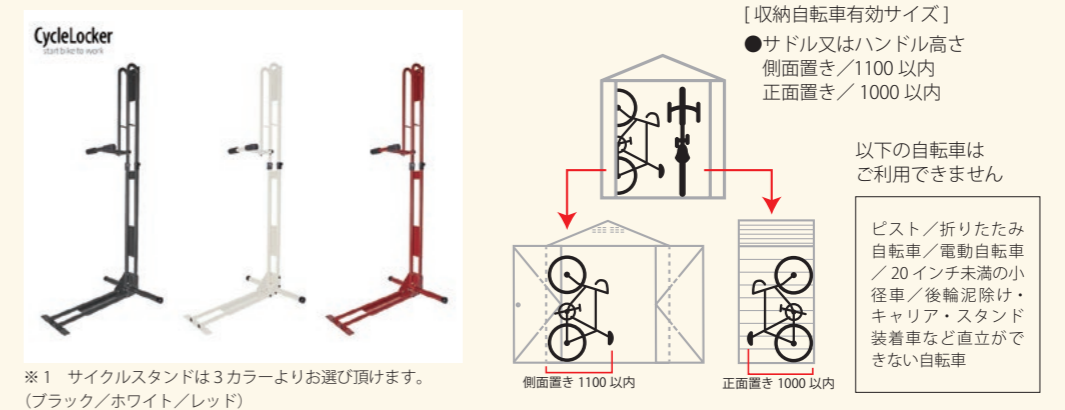

商品の色は印刷の性質上、実物とは多少異なる場合があります。巻末のRALカラー番号をご確認ください。

Patio Box

多目的収納ボックス

TM7



天空のガーデンパーティー。
収納は、TM7におまかせ。

カラーバリエーション [左/ボディ(B) 右/コーナー(C) カッコ内/色名記号]



B : オリーブグリーン x C : グレー (OG)



B : グレー x C : アントラシット (GA)



B : ポピーレッド x C : グレー (RG)



B : コーンフラワーブルー x C : アントラシット (BA)



B : ホワイト x C : アントラシット (WA)



B : アントラシット x C : グレー (AG)

TM7

海賊の宝箱を彷彿させるパティオボックス。
ガーデンパーティや学校・幼稚園の用具入れなど、多目的に活躍します。



Feature

耐久性に優れた高品質パネルを採用。また英国基準の防火性能承認を受けています。メンテナンスフリー。

ガススプリング採用により、安全でスムーズな開閉が可能。

安心の上下ドアロックバー機能(カギ)付き。

配色を変えたコーナーがデザインのアクセントにもなっています。

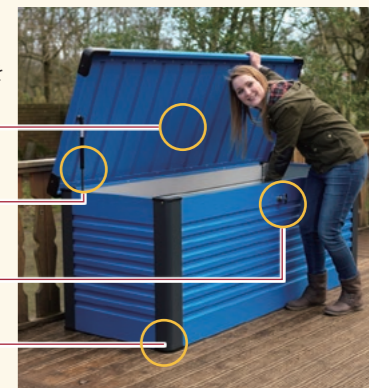

Spec

サイズ	[S] W 1350(内 1250) D 785(内 680) H 725 (オープン時 H1440) [L] W 1875(内 1775) D 785(内 680) H 725 (オープン時 H1440)	 [S]1350 [L]1875 [S]1280 [L]1805 725 675 710 655 1875 1350 785 785	ベースサイズ [S] W 1350 D 785 [L] W 1875 D 785
ベース面積・重量	[S] 1.06㎡ 約 39.5kg	[L] 1.47㎡ 約 51.5kg	
GUコード・カラー → P.29 参照	S [D60TM7S] L [D60TM7L]	カラー組み合わせ 6タイプ 背面もボディカラーに塗装されています。	受注生産品
材質	P.33 共通仕様参照		
付属品	 ドアロックバー機能 (鍵付きドアノブ)	 ガススプリング	 メタル落とし板

学校の遊具入れとして活躍



使用イメージ



Sサイズ Lサイズ比較

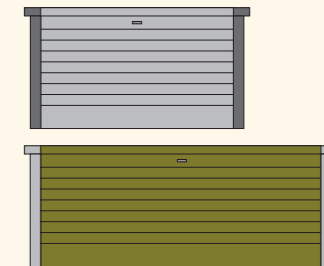

商品の色は印刷の性質上、実物とは多少異なる場合があります。巻末のRALカラー番号をご確認ください。

New Option

新オプション



楽しさ倍増計画、始動。

オリジナルカッティングステッカー

オリジナルロゴでさりげなく、カッコよく。

各タイプのロゴにガーデナップのロゴマークが入ったオリジナルステッカーです。裏地シートを剥がしながら文字をこすって貼り、最後に表面の養生シートを剥がせばできあがり。オーナー様のお名前を入れることも可能です（特注対応）。

概算サイズ：W450 × H240
(TM1, TM2, TM2W, TM3, TM6, スタンダードサイクルに対応)

文字色：ホワイト (TM3のみシルバー)



サイドウォールパネルセット

OSB合板の柄がなんともワイルドな空間で心地よい。倉庫を遊べる空間にします。



内容：
横胴縁、
12mm OSB合板、
ビス

対象品：TM1, TM2, TM2W, TM6

注) OSB合板は商品の特性上、柄・色は均一ではありません。
(表面 JAS スタンプ有、裏面スタンプ無)



サイドウォールパネル内観

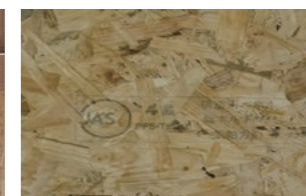

OSB合板アップ

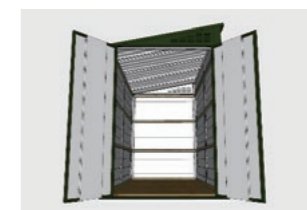

横胴縁

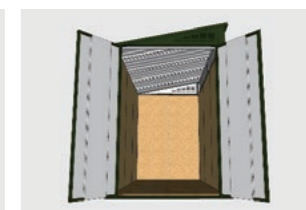

OSB合板仕上げ

3段棚有孔ボードセット



メンテ道具や小物も飾って収納。
有孔ボードのフックは自由に
セッティングできます。

内容：
ラワン有孔ボード x2,
集成材棚板 x3,
バーフック x10,
Jフック x10,
取付部材

対象品：サイドウォールパネルセットで注文品



追加オプション品

		TM1	TM2	TM2W	TM2 Board Plus	TM5	TM6	TM6 Cycle plus
	[D60TMP05] 2段吊り棚 (追加分) サイズ W1752 × D203 × H420	● 1点は付属	● 1点は付属 背面には 取付不可	● 1点は付属	—	● 1点は付属	● 1点は付属 側面には 取付不可	—
	[D60TMP03] 2段ワークベンチ サイズ W2212 × D392 × H830	●	●	●	●	●	● 3スパンのみ 使用可	—
	[D60TMP04] ハスプ&パドロック ステンレス製丁番 + 南京錠	●	●	●	● 1点は付属	●	●	● 1点は付属
	ポリオレフィンフォーム 断熱結露防止材*** 裏面のり付き	[屋根用]	● [D60TMP061]	● [D60TMP062]	● [D60TMP061]	● [D60TMP062]	● [D60TMP065]	● [D60TMP066]
		[側面用]	● [D60TMP061S]	● [D60TMP062S]	● [D60TMP061S]	—	● [D60TMP065S]	● [D60TMP066S]
	ウッドフロア (樹脂根太付) * 24mm合板+樹脂ベース横棧付 ***	● [D60TMP071]	● [D60TMP072]	● [D60TMP078]	● [D60TMP072]	● [D60TMP075]	● [D60TMP076]	● 付属
	[TMP090] 3段棚有孔ボードセット	●	●	●	— 付属	—	●	● 付属
	サイドウォールパネルセット*	● [D60TMP190]	● [D60TMP290]	● [D60TMP290]	— 付属	—	● [D60TMP690]	● 付属
	[TMP100] オリジナル カッティングステッカー	●	●	●	● TM2用	●	●	● TM6用

●木質素材についてウッドフロアは集成材、サイドウォールパネルはOSB合板をそれぞれ使用しているため、複数のパネルを継ぎ足す場合、木目・柄・色合いが均一にならない場合があります。

※ウッドフロア、サイドウォールパネルは集成材、木質ボードの為、複数のパネルを継ぎ足す場合、木目・柄・色合いが均一にならない場合があります。

***屋根パネルの断熱結露防止材に関して、2018年9月の入荷分から未装着の仕様になり、追加オプション対応に(別売、要施工)になります。

*** 24mm合板は12mm合板二枚重ねの場合もございます

		TM4	TM3	Standard cycle	TM7
	ウッドフロア	● [D60TMP074] (パーティクル ボード床材)	—	● [D60TMP077] (24mm合板+ 樹脂ベース 横棧付)***	—
	ポリオレフィン フォーム 断熱結露防止材 *** 裏面のり付き	[屋根用]	● [D60TMP064]	● [D60TMP063]	● [D60TMP067]
		[側面用]	● [D60TMP064S]	● [D60TMP063S]	● [D60TMP067S]
	[TMP100] オリジナル カッティングステッカー	—	●	●	—

2段ワークベンチ設置例



I型 (4スパンの例)



L型 (4スパンの例) ※穴あけ加工が必要です

自転車倉庫完成品お届けサービス [D60TMP080]



[対象商品]

TM3 / Standard cycle / TM7

本サービスは、弊社にて本体を組み立て、完成品を出荷します(有料)。以下の条件にてお受けしております。

- ・お届け先での設置工事等は含まれておりません。
- ・重量物のため、荷受けに3名以上必要です。また、時間帯指定はご利用頂けません。
- ・ご注文確認後に組み立てのため、出荷までに1~2週間ほどかかる場合がございます。
- ・配送料は別途必要です。
- ・お届け時に荷下ろしが困難な場合、追加費用が発生する場合がございます。
- ・運送上、完成品での搬送ができない地域もございます。

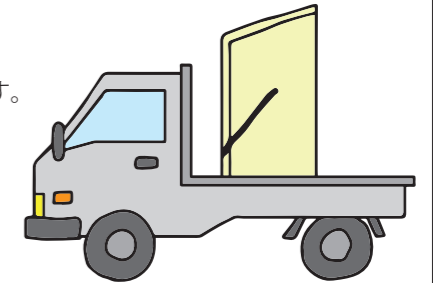

共通仕様 [カラー]

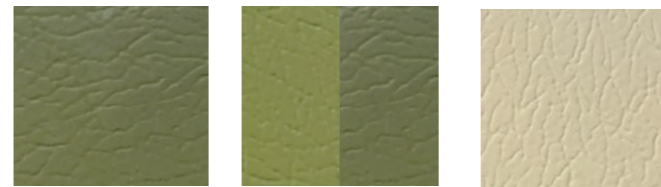

OG: オリーブグリーン MLOG: ツートーン CR: クリーム

※ツートーンはムアランドとオリーブグリーンの組み合わせです。

※印刷物と実物では、色合いが異なる場合があります。

RAL カラー番号

- オリーブグリーン (RAL 100 30 20)
- ムアランド (RAL 100 60 20)
- クリーム (RAL 1015)
- アントラシット (RAL 7016)
- グレー (RAL 7038)
- コーンフラワーブルー (RAL 240 40 20)
- ポピーレッド (RAL 2002)
- ホワイト (RAL 9003)

	オリーブグリーン	ツートーン	クリーム
TM1	■	■	-
TM2	■	-	-
TM2W	■	-	-
TM2 ボードプラス	■	-	-
TM3	-	■	■
TM4	-	■	-
TM5	-	■	-
TM6	■	-	-
スタンダード サイクル	-	■	■
TM6 サイクルプラス	■	-	-
TM7(S)	■	■	■
TM7(L)	■	■	■

共通仕様 [材質]

パネル	ガルバリウム鋼板 (PVC樹脂コーティング仕上げ)
ベース・フレーム	亜鉛メッキスチール
外部接続部材	ステンレススチール
内部固定部材	亜鉛メッキスチール

※アンカーボルトは基礎に合わせて別途ご用意下さい。(8Φ・4本)
※TM2、TM2W、TM4、TM5は必要に応じて外周8箇所にもアンカー固定して下さい。(任意)

耐久性に優れた 高品質パネル

PVC樹脂コーティングを施したガルバリウム鋼板



メンテナンスフリーのパネル構成

※色はイメージです

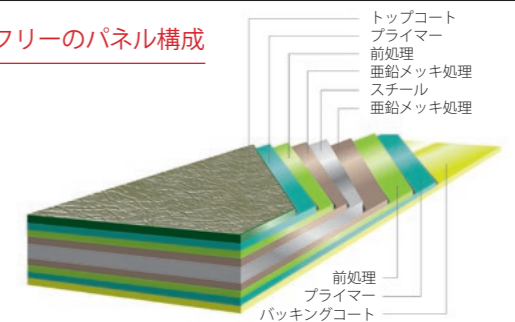

RHS (英国王立園芸協会) 承認

2015年7月 Trimetals社は、英国の園芸分野で最も権威のある英国王立園芸協会(RHS)から、ユニークなデザイン、卓越した品質とサービスが評価され、RHSによって承認された金属製物置の最初で唯一の製品です。



基礎施工例

A~C:TM1、6例
D:TM3例

*印の固定部材は付属していませんので別途ご用意下さい。
ベースの形状は製品によって異なります。

*詳細はホームページで
ご覧いただけます。



ガーデナップ 基礎施工例 検索

土間コンクリート 内高基礎仕様 (推奨)

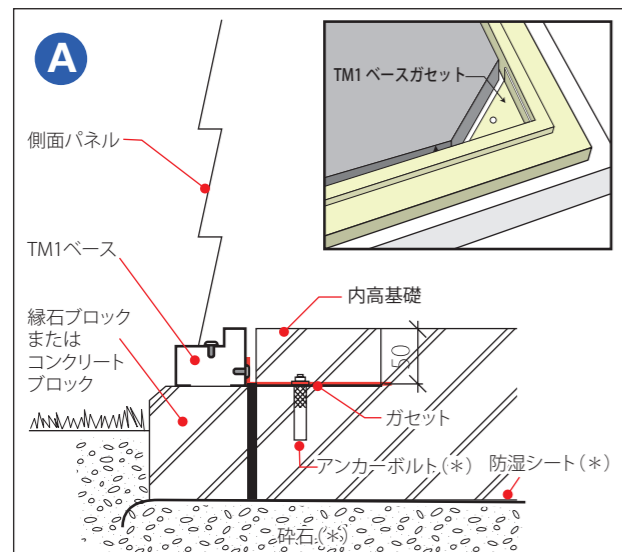

土間コンクリート フラット基礎仕様 (要コーキング処理)

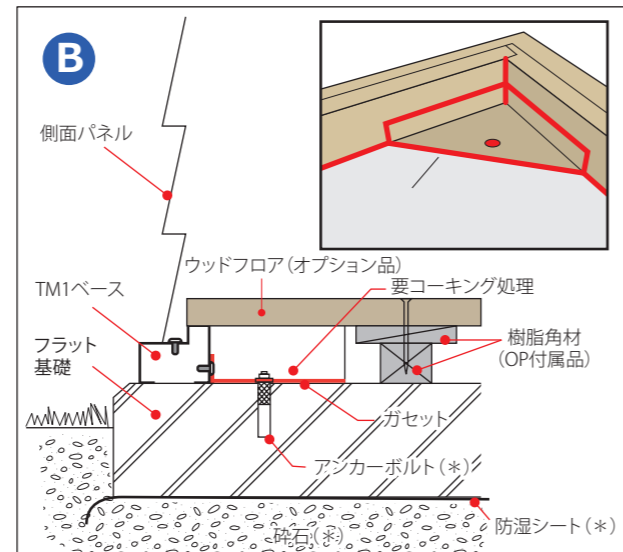

コンクリート平板敷仕様 (簡易)

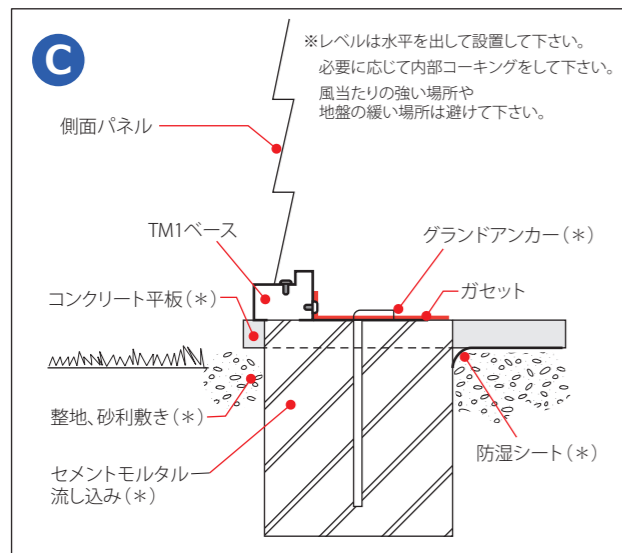

基礎及びアンカー固定方法は、設置場所、用途に応じてご検討下さい。
詳しくは弊社（ホームページ）または販売店にご相談下さい。

TM3 基礎仕様

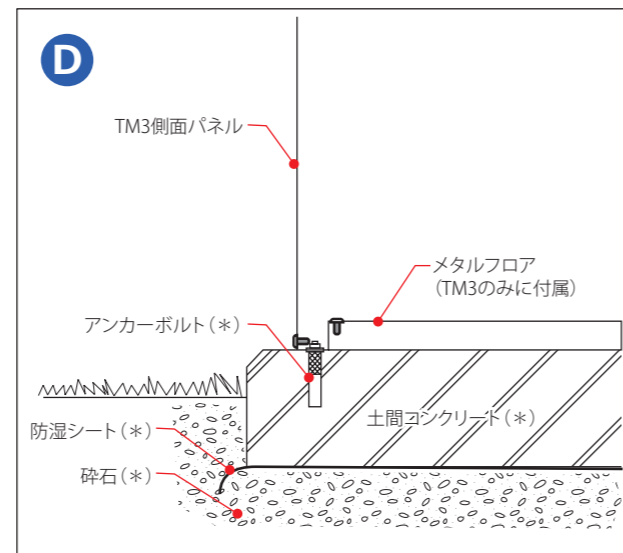

基礎寸法図

土間コンクリート基礎を推奨します

TM1、6のベース形状

TM2、2W、5のベース形状

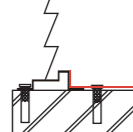
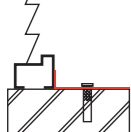

※タイプによってベース形状が異なります。

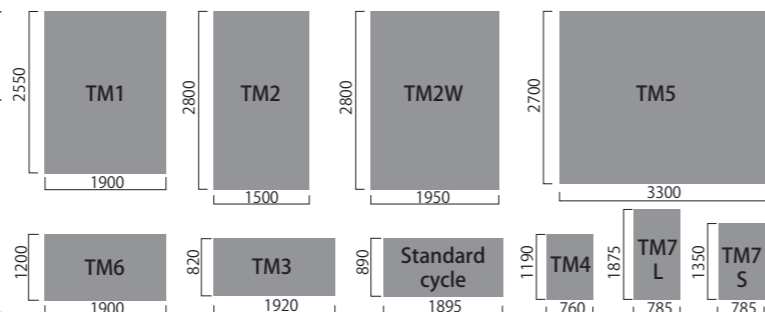

注意事項

*組み立て手順の動画を
ご覧いただけます。



ガーデナップ メタルシェッド 検索

●組み立て

本製品は組み立て及びアンカー固定が必要です。組み立ては2人作業にて行って下さい。ボルト・ナットの本数が多いため、インパクトドライバー（電動ドライバー）のご使用をお勧めします。本製品は重量物です。腰を痛めたりしないよう取扱には充分お気をつけ下さい。また金属製ですので皮手袋を着用し、部材のエッジに注意して作業してください。尚、本体組立説明書は弊社ホームページの各商品ページよりダウンロードができます。

[所要時間の目安]

TM1	TM2	TM2W	TM6	TM6cp	TM5	TM3	Standard cycle	TM4	TM7
約6~8時間					約12~15時間	約3~4時間		約1~2時間	

●必要な工具

- ・プラスドライバー（#2、#3）
- ・スパナ（8mm、10mm）
- ・アンカー用の電動ドリルとスパナ
- ・アンカーボルト（コーナー用：8Φ×4本）（外周用：8Φ×8本）

●設置場所

施工上、前後左右に約90cm程のスペースが必要です。外側からビス止めを行う際に作業可能な広さで結構です。また、基礎は水平にして下さい。水平でない場合、扉の開閉がしづらくなります。

●内部下地

土間コンクリート上の設置を推奨します。コーナー内側4箇所をアンカー固定して下さい。TM2、TM2W、TM4、TM5はさらに外周に8箇所アンカー固定が必要です。（任意）※アンカーボルトは付属品に含まれておりませんので、別途ご用意下さい。

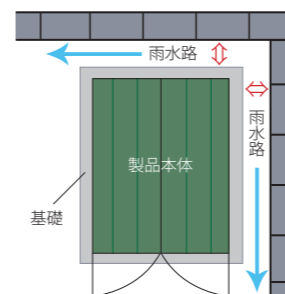

ブロックフェンス際に製品を設置する場合、コーナー部分の排水を考慮して下さい。製品内への雨水侵入を防ぐために、雨水路のスペースを空けて下さい。基礎は左ページ[A]内高基礎を推奨しておりますが、[B]フラット基礎の場合はウッドフロア（オプション品）で床を上げて下さい。

コーナーアンカー



●配送に関して

運送上の理由により、納品先（現場）までの輸送が困難な場合、販売先の会社又は運送会社の営業所留めになる場合、若しくは追加料金が発生する場合があります。必ずご注文時に納品先のご住所をお知らせ頂きご確認ください。

●床面について

底板はありません。別売りのウッドフロア（オプション品）をご用意しております。※TM3、TM7はメタルフロアが付属します。ウッドフロアは湿気等で腐りやすいため、必ず防湿シートを下に敷いて下さい。バイク等の重量物を収納する場合は、土間コンクリートのままご使用下さい。

●断熱・結露対策

寒冷地や冬季等の使用環境によって内部結露が起こりやすい場合は、断熱結露防止材（オプション品）を天井（側面パネル）に貼ることをお勧めします。

●自転車倉庫について

TM3、スタンダードサイクル、TM6 cycle plusはスポーツタイプの自転車収納用として製作されています。自転車の形状によっては収納できない場合がございます。

●リベットの錆びについて

リベット留めの際に残る鉄芯が錆びることがありますが、リベット自体の性能には問題はありません。

●保証に関して

ガーデナップが輸入販売する英国 TRIMETALS 製品は、耐久性に優れたガルバリウム鋼板に、PVC樹脂コーティングを施した腐食に強い高品質パネルを採用しているのが特長です。（パネル以外のパーツや全ての取付部材においては適用されておりません。）そのため、弊社では保証規定（保証期間2年）を定めており、規定に沿って対応させて頂いております。

●鍵について

鍵をさしたままの状態での放置した場合、鍵が錆びて開閉しづらくなる場合がございます。使用後は外すことをお勧めします。又、錆び防止のために防錆剤を鍵穴に注入することをお勧めします。

●沿岸部での設置について

沿岸部にメタルシェッド及び、自転車倉庫を設置した場合、錆が発生する可能性がございます。特に樹脂コーティングされていない骨組みなどの鉄部には、市販の防錆剤の塗布をお勧めします。

- ・品質向上または改良による仕様・デザインは予告なしに変更することがございます。また、印刷物と実物では光線の関係上、多少色合いが異なる場合があります。
- ・本カタログ掲載内容及び写真・図版の無断転載は固くお断りします。
- ・本カタログの記載内容は平成30年10月1日現在のものです。

Bicycle Stores & Metal Sheds



MADE IN U.K.

Trimetals has been established for over 45 years and is firmly placed as Europe's leading producer of quality metal storage buildings. The unique designs which maximize strength and rigidity are unmatched by any other manufacturer and our commitment to be your assurance that our range of buildings is the very best available. Please do not confuse our products with cheap and flimsy substitutes or plastic alternatives - our buildings are **strong, secure, fire resistant and maintenance free** - giving real value for money. We pride ourselves on our reputation for superior products and are sure you will be completely satisfied with any product in our extensive range.

We are pleased to inform you that Trimetals have won the Queen's Awards for Enterprise: International Trade. The Queen's Awards is the most prestigious business award in the UK.



THE QUEEN'S AWARDS
FOR ENTERPRISE:
INTERNATIONAL TRADE
2016

 GardenUp
ガーデナップ株式会社

www.gardenup.co.jp sales@gardenup.co.jp

本 社 名古屋市港区本星崎町字南 3998-31
TEL(052)829-0808 FAX(052)829-0809